

## ESPECIFICACIONES DE PRODUCTO

PRODUCTO: **LITRO ESTRELLA**Revisión: **Rev. 0**Fecha: **25/FEB./19**MATERIA PRIMA: **Polietileno Alta Densidad Copolímero**CORONA: **28 MM CORTA**MOLDE: **70415**Página: **1 de 2**

Características	Medida (mm)	Tolerancia (mm)
Peso	50	+/- 2 grs
Volumen	1000	+/- 15 ml
Altura del envase	244.70	+/- 1.5 mm
Ancho Mayor del Envase	88.60	+/-1.5 mm
Diámetro T	27.41	+ / - 0.25 mm
Diámetro E	24.86	+/-0.25 mm
Diámetro I	20.80	+/- 0.25 mm
Altura H	11.40	+/- 0.25 mm

Tipo de empaque	Medida (cm)	Calibre	Envases por empaque	Acomodo Filas x hileras
Bolsa	71+18x150	200	84	7x12
Sellado de bolsa	Por Calor			
Bolsas por tarima	2 de cama x 9 de estiba			
Orientación del asa	No Aplica			
Observaciones	Código de identificación en color Amarillo			

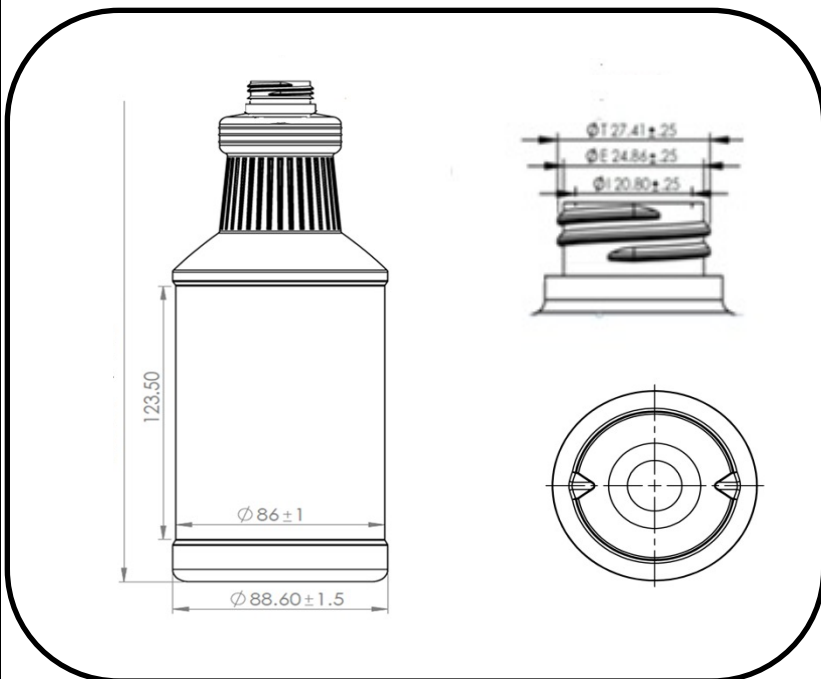

Plano Mecánico



Foto acomodo por empaque